

UMC Utrecht 3.0

Strategienota 2010-2015

Huisartsendag 2011



Universitair Medisch Centrum
Utrecht



UMC Utrecht 3.0

de derde strategienota voor de drie kerntaken



Universitair Medisch Centrum
Utrecht

**'Vernieuwing als
opdracht'**
1999-2005

**'Kennis voor zorg,
zorg voor kennis'**
2006 - 2010

'UMC Utrecht 3.0'
2010 - 2015

**Vorming van het
UMC Utrecht**

**UMC Utrecht als publiek
kennisinstituut**

**Innovatie omzetten in
verbetering voor *mens en
maatschappij***

***Multidisciplinaire teams
werken aan oplossingen
voor grote klinische
vragen***

***Dynamische interactie
tussen het UMC Utrecht,
haar patiënten en de
samenleving***

UMC Utrecht 3.0

speerpuntprogramma's als kern



Universitair Medisch Centrum
Utrecht

Onderwijs

PhD/Postdoc BA BMW MA BMW BA GNK MA GNK/KGW Aios/NP/PA/overige

Onderzoeksinfrastructuur

Innovatie

Gezonde vaten: Atherosclerose, Hartfalen, Beroerte

RM Stamcellen: Stamceltherapieën, Weefsel van het bewegingsapparaat, Cardiovasculair

Personalized Cancer Care: Borstkanker, Gastro-Intestinale oncologie

Ontregelde Afweer: Opportunistische infecties, Immunodeficiënties, Chronische inflammatie

Haperende Hersenen: Beroerte, ADHD/Autisme, Bipolaire stoornissen/Schizofrenie, ALS

Child Health: Chronische inflammatie, Respiratoire infecties, Weesziekten (gen./RM), Fertilititeit

Onderzoek

Patiënt

Patiënt

Klinische behoefte

Flankerende zorg

Ondersteunend aan programma's

Regionale functie/2nd opinion

Selecte topreferente functies

Beschikbaarheidsfunctie

Intensive Care

Spoedeisende Hulp & Acute Zorg

UMC Utrecht 3.0

de innovatieloop



Universitair Medisch Centrum
Utrecht

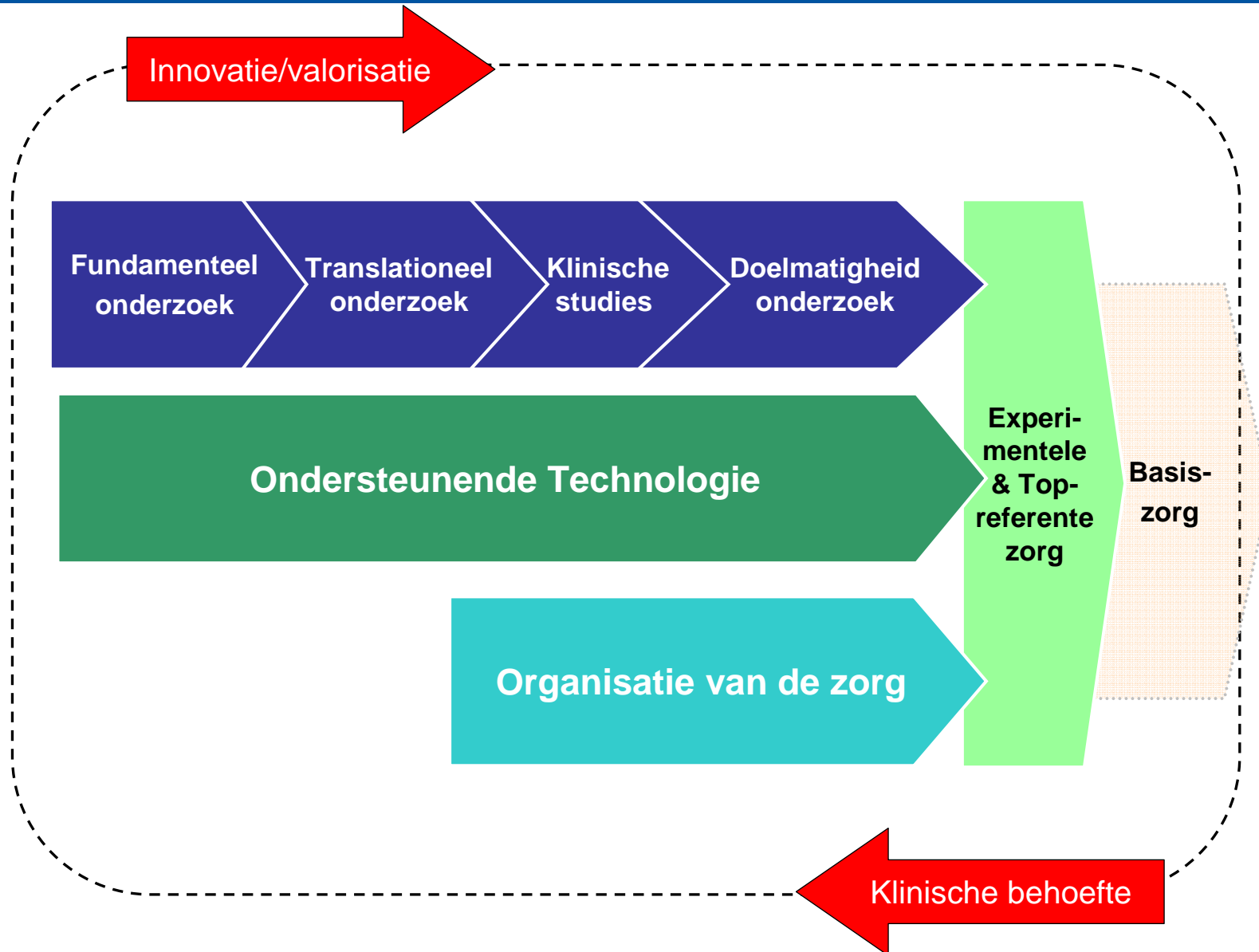

UMC Utrecht 3.0

CBOI: MRI-gestuurde radiotherapie

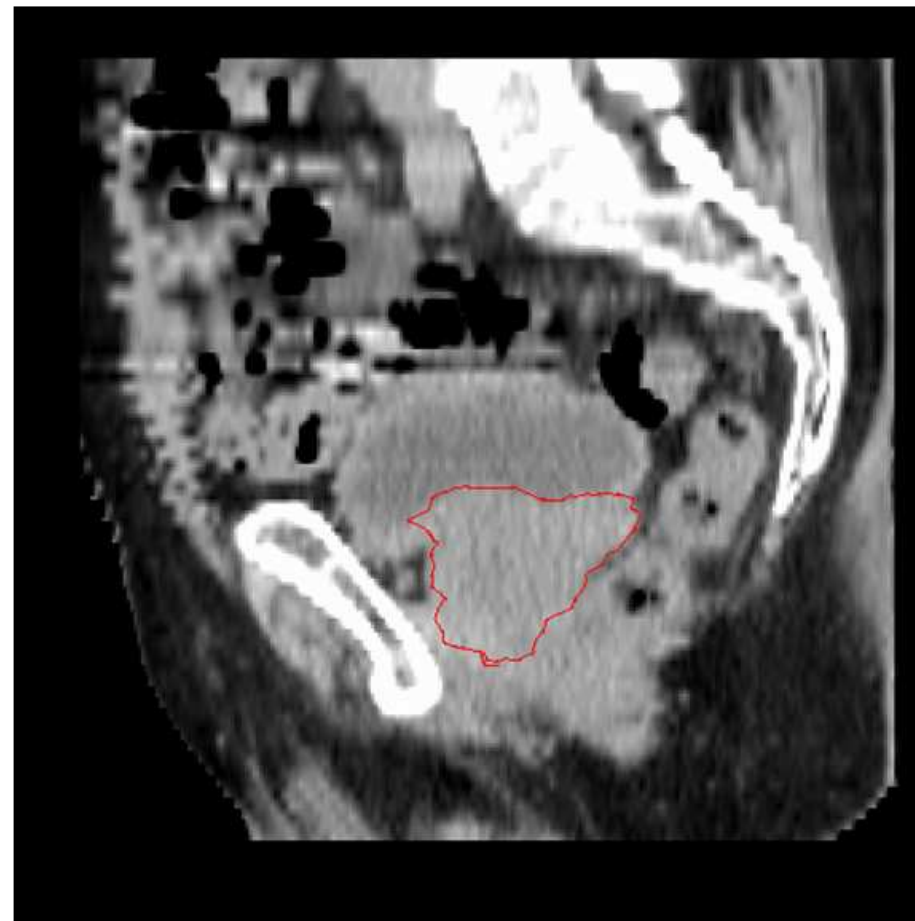
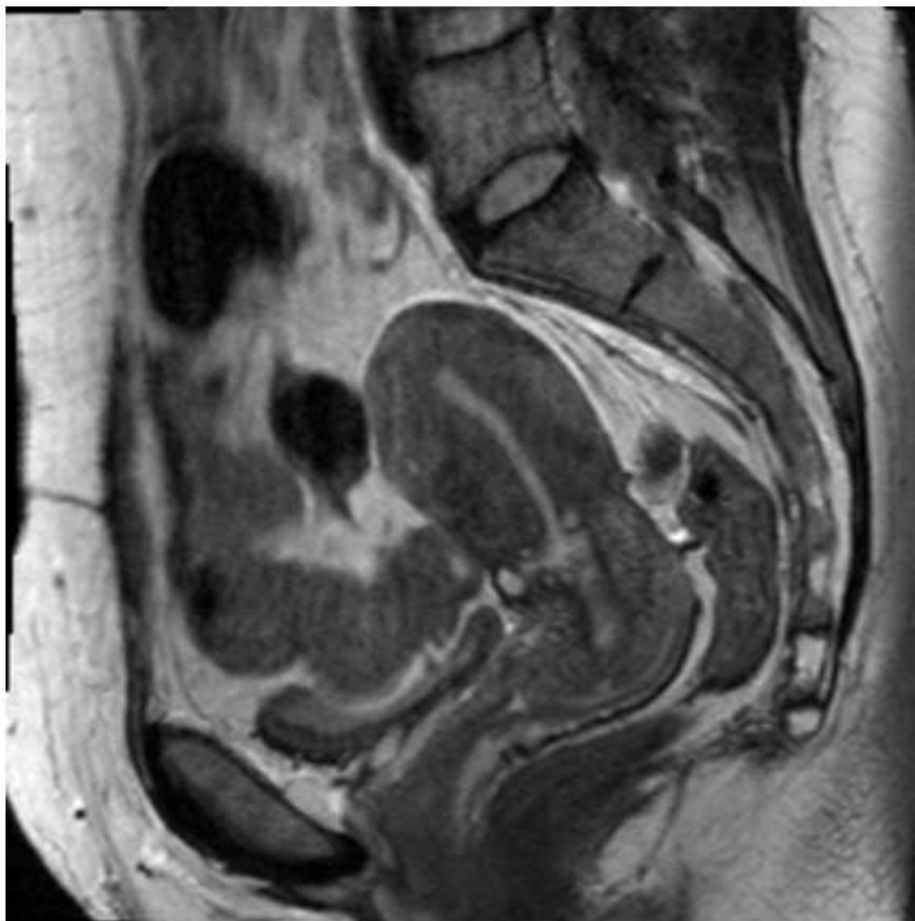

UMC Utrecht 3.0

CBOI: MRI-gestuurde radiotherapie

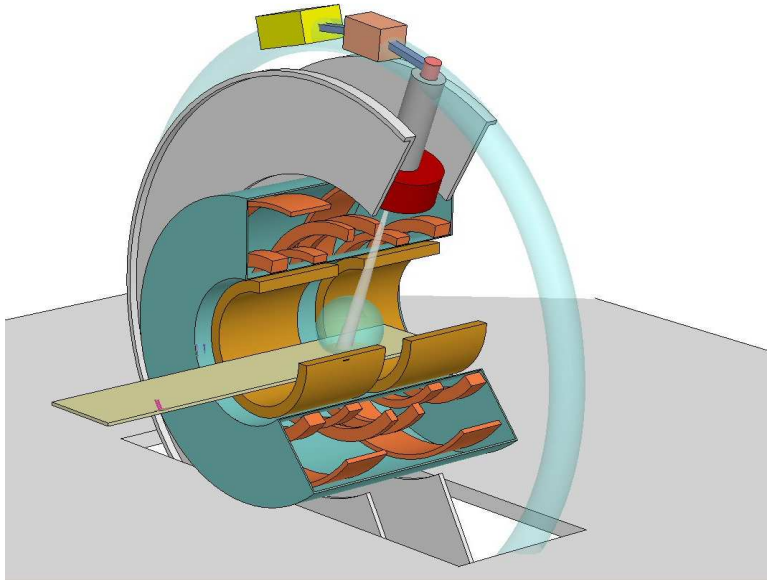

Artist impression



Prototype MRI accelerator



1.5 T diagnostic MRI quality

UMC Utrecht 3.0

drie concentrische cirkels



Universitair Medisch Centrum
Utrecht

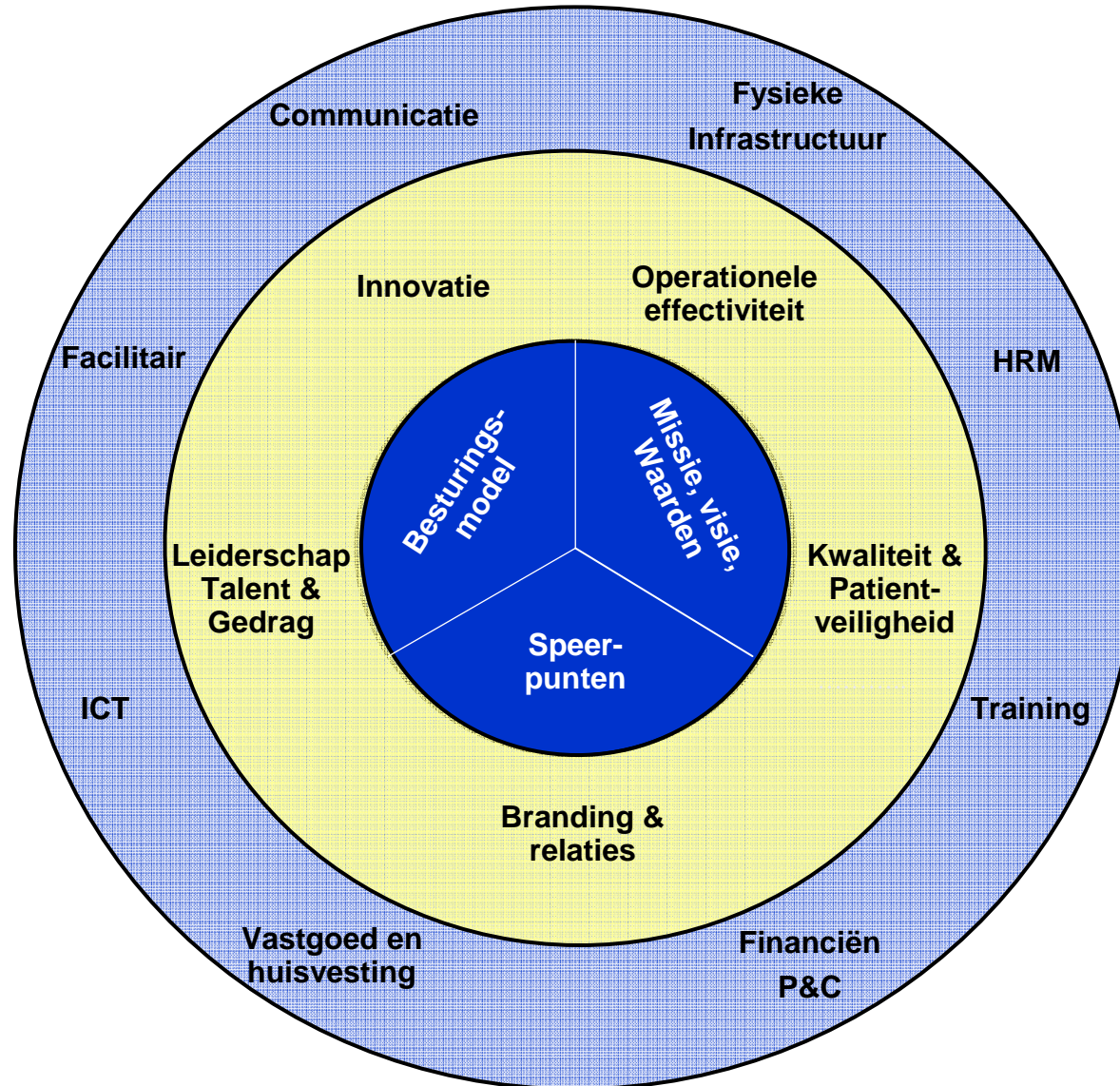

1. **Samenwerken in het netwerk**
2. **Goede zorg voor uw patiënten**
3. **Moderne communicatie**



Samenwerking met verwijzers-ZorgDomein



Universitair Medisch Centrum
Utrecht

- Samenwerking tussen huisartsen en ziekenhuizen in regio
- Wens helderheid aanbod zorg voor huisartsen vanuit UMC Utrecht
- Aparte mogelijkheid verwijzen locatie AZU en WKZ
- UMC Utrecht sinds juni 2010 gestart met ZorgDomein
- Sinds december 2010 alle specialismen op ZorgDomein
- Sinds 1 december 2010 mogelijkheid aanvragen eerstelijnsdiagnostiek
- Sinds 1 februari 2011 nieuw specialisme Klinische Genetica
- Sinds 1 februari uniforme afspraakprocedure vanuit het UMC Utrecht » patiënt ontvangt uitnodiging van de poli



De eerste cijfers rondom digitaal verwijzen via ZorgDomein



Universitair Medisch Centrum
Utrecht

- Ruim 2200 verwijzingen naar UMC Utrecht via ZorgDomein
- Ruim 400 verschillende huisartsen via ZorgDomein tenminste éénmaal naar UMC Utrecht verwezen (aantal groeiend)
- Bijna 45% van verwijzingen uit Utrecht Stad

ZorgDomein in grafiek (periode 1 juni-31 dec 2010)



Universitair Medisch Centrum
Utrecht

<i>Aantal verwijzingen per praktijk woonplaats</i>	Totaal	Procentueel
Totaal	1.567	100%
TOP 10	1.272	81%
Utrecht	702	44,8%
Zeist	135	8,6%
De Bilt	103	6,6%
Maarssen	81	5,2%
Houten	57	3,6%
Nieuwegein	56	3,6%
De Meern	41	2,6%
Veenendaal	36	2,3%
IJsselstein	33	2,1%
Driebergen	28	1,8%

Plannen rondom digitaal verwijzen



Universitair Medisch Centrum
Utrecht

- Ontwikkelen en verfijnen zorgaanbod via ZorgDomein
- Afstemmen aanbod huisartsen-specialisten
- E-consult via ZorgDomein (pilot)

- Belangrijke rol Klankbordgroep Huisartsen UMC Utrecht ontwikkelen zorgproducten





- UMC Utrecht staat voor huisartsen duidelijk op de kaart
- Groeiend aantal huisartsen verwijst via ZorgDomein
- Actueel aanbod inzichtelijk
- Nauwere samenwerking met de eerstelijns
- Streven alle verwijzingen vanuit de eerstelijns via ZorgDomein